

Młynki specjalne

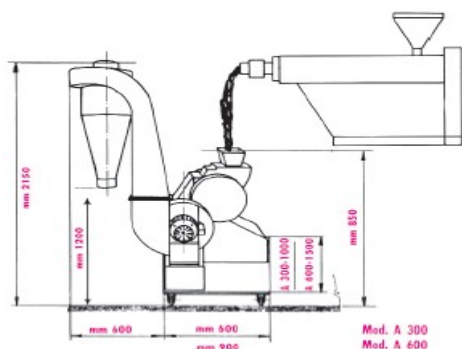

Model A300 – A600

Młynki do granulacji na gorąco,
do pracy bezpośrednio pod głowicą
extrudera. Dane techniczne młynków
patrz tabela młynki serii A (średniej wydajności)



Model A4/S - A6/S - A9/S - A12/S – A15/S



Model A3/S



Model A3/S - A4/S - A6/S - A9/S - A12/S - A15/S

Granulatory do pracy w liniach recyklingu, do granulacji obcinanych brzegów wstęgi tworzyw, do granulacji odpadów po termoformowaniu folii.

Model	Długość noża (mm)	Silnik (kw)	Wydajność granulacji (kg/h)	Wymiary maszyny (mm)	Wysokość maszyny (mm)	Masa (kg)
A-3/S	300	5,5	60-200	1800x1000	1700	450
A-4/S	400	7,5	80-300	1800x1200	1700	500
A-6/S	600	7,5	100-400	1800x1300	1700	850
A-9/S	900	7,5	150-600	1800x1600	1700	1000
A-12/S	1200	11	180-800	1800x1900	1700	1700
A-15/S	1500	11	200-1200	1800x2200	1700	2100